

- 0 bar bis 140 bar
- Medium: Luft
- selbstfördernde Handhebelpumpe
- Große Förderleistung
- Variables Volumen
- Feinjustage
- Feinfühliges Ablassventil
- 2 Druckausgänge
- Schnellspanner G1/4 (optional G1/2, 1/4 NPT)
- geringes Transportgewicht
- sichere Einhandbedienung
- große Auswahl an optional erhältlichem Zubehör



Pneumatische Mini-Handhebelpumpe für hohe Drücke

Modell		Mini HD-108
Druckbereich:		0 ... 140 bar
Medium		Luft
Messstoffberührte Teile	Druckanschlüsse:	StSt
	Pumpe:	StSt, Alu, NBR
	Dichtungen:	StSt, NBR
Druckanschlüsse		2x G1/4 Schnellspanner, optional G1/2, 1/4 NPT
HD Stufe	Druckbereich:	0... 140 bar
	Arbeitsvolumen:	35 ml / Hub
Variables Volumen	<140 bar	4 ml
Gewicht		inkl. 2x Schnellspanner 2,5 kg
Abmessungen	(mit Schnellspanner)	420 x 60(250) x 140 mm
Zusatzgeräte		siehe Katalog

Die Serie Mini HD-108 ist für den schnellen Druckaufbau vor Ort entwickelt worden. Ohne jegliche Hilfsenergien kann mit reiner Handkraft ein hoher Luftdruck bis 140 bar aufgebaut werden. Auch große Rohrfedermanometer können problemlos auf maximalen Druck gepumpt werden. Spezialrückschlagventile sorgen für lange Druckstabilität.

Weitere Comparatoren für 700, 2500, 4000 und 7000 bar siehe Serie MTR Mini HD 106 und Serie Experience.



Mini HD-106
0 - 700 bar



Experience
0 - 4000 bar

Technische Spezifikationen

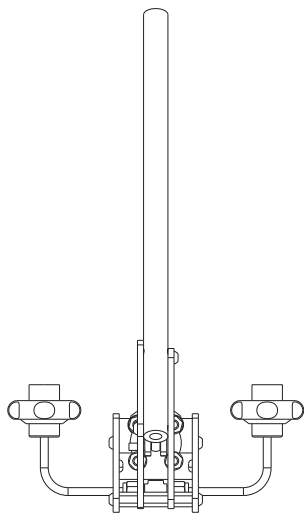

Pumpenhebel

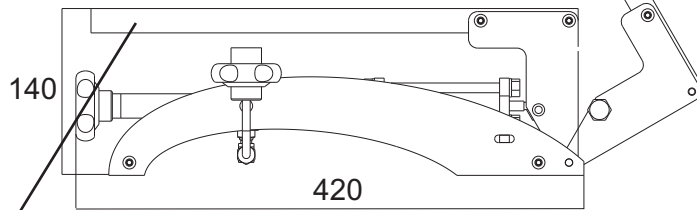

**Variables Volumen
incl. Feineinstellung**

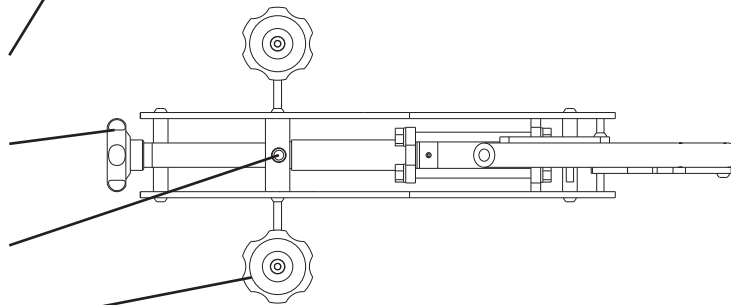

Ablassventil

Schnellspanner